

PURIKOR® PURIFICADOR DE ÓSMOSIS INVERSA

PKRO50-6UVPM

GS1 7503052659422

VENTAJAS

- Mayor purificación del agua gracias a sus 6 etapas de desinfección.
- Incluye filtro PP transparente.
- Agua purificada al instante, libre de olores y sabores.
- Diseño compacto y elegante.
- Equipo semiensamblado, de fácil instalación.
- Incluye lámpara UV para mayor desinfección.
- Incluye sensor contra fugas.

ESPECIFICACIONES TÉCNICAS

MODELOS	PKRO50-6UVPM
FLUJO (gpd)	50
ETAPAS	6
MICRAS NOM.	5
MICRAS MEMBRANAS	0.001
CONEXIÓN	1/2" HEMBRA, 1/2" MACHO Y 1/4" TUBING
BOMBA (watts)	28.8
TANQUE DE ALMACENAMIENTO	3.2 gal.
VOLTAJE DE ALIMENTACIÓN (Vca)	1 X 127
LUZ UV POTENCIA (W)	6
DISPLAY	✓
MEDIDOR TDS (ppm)	✓

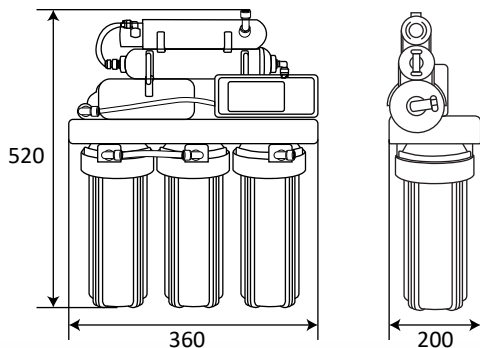

Peso: 8.4 Kg

Dimensiones en mm



INCLUYE ACCESORIOS



OPERACIÓN

- Máxima cantidad de sólidos disueltos recomendada: 800 ppm
- Máxima cantidad de cloro: 0.1 ppm
- Rango de presión en la entrada: 15 -43.5 psi (1 - 3 kg/cm²)
- Rango de temperatura en la entrada: 4 °C - 52 °C

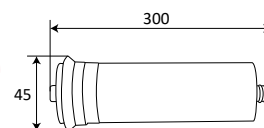

Peso: 0.19 kg
Modelo: PKM-50G

DURANTE 12 MESES KIT12-ROUF

Asegure la mejor calidad de agua con nuestros kits de mantenimiento, que incluyen los componentes esenciales para 12 meses.



MANTENGA SU SISTEMA DE AGUA FUNCIONANDO
A PLENO RENDIMIENTO!